



Als de zorg mag kiezen



Lopital uitvaartzorg
Ergonomische ondersteuning
in de verzorgingsruimte

Wie zijn wij?

Bij Lopital geloven we dat respectvolle zorg begint met de juiste ondersteuning. Niet alleen voor de overledene, maar ook voor de professionals die dagelijks zorgen voor een waardige laatste verzorging. Al meer dan 45 jaar ontwikkelen wij doordachte oplossingen op het gebied van hygiëne, mobiliteit en transfer. Oplossingen die bijdragen aan veiligheid, rust en ergonomisch werken – zonder afbreuk te doen aan sereniteit en respect.

In deze brochure ontdekt u hoe de hulpmiddelen van Lopital uitvaartprofessionals ondersteunen bij hun dagelijkse werkzaamheden. Van het verplaatsen en verzorgen van overledenen tot het creëren van een rustige en efficiënte werkomgeving. We laten zien hoe techniek en menselijkheid elkaar versterken, en hoe slimme ergonomische oplossingen bijdragen aan professionaliteit, continuïteit en werkplezier.

We hopen dat deze brochure inspireert, inzicht geeft en uitnodigt tot gesprek en samenwerking. Want alleen samen kunnen we blijven zorgen – met aandacht, respect en zorg voor iedereen die daarbij betrokken is.

Samen maken we zorg mogelijk.

Wat kunnen wij voor u betekenen?

In de uitvaartzorg staat respect centraal – voor de overledene, voor nabestaanden én voor de mensen die het werk uitvoeren. Tegelijk vraagt het dagelijkse werk om fysieke kracht, precisie en rust. Het verplaatsen en verzorgen van overledenen is vaak zwaar en repetitief, met een verhoogd risico op rug- en schouderklachten. Lopital ondersteunt uitvaartprofessionals met oplossingen die het werk lichter maken, zonder afbreuk te doen aan waardigheid en sereniteit.

Ergonomische ondersteuning, discreet geïntegreerd

Onze plafondliften en transferoplossingen zijn ontwikkeld voor omgevingen waar rust, hygiëne en efficiëntie samenkomen. Ze integreren onopvallend in verzorgingsruimtes en mortuaria en nemen geen vloerruimte in. Dankzij de stille, gecontroleerde werking verlopen verplaatsingen soepel en respectvol – van verzorgingstafel tot kist.

Maar Lopital biedt meer dan alleen hulpmiddelen. Wij denken actief met u mee over de inrichting en workflow van uw ruimte. Elke situatie is anders: beschikbare ruimte, bestaande tafels of koelinstallaties, werkprocessen en teambezetting spelen allemaal een rol. Daarom kijken wij altijd verder dan het product alleen.

Advies vanuit praktijkervaring

Onze specialisten hebben ruime ervaring binnen zorg- en uitvaartomgevingen en begrijpen de dagelijkse realiteit op de werkvloer. We combineren technische expertise met inzicht in ergonomie en werkprocessen. Zo adviseren we oplossingen die niet alleen technisch kloppen, maar ook praktisch werken in de dagelijkse routine.

Wij kunnen u ondersteunen bij:

- het analyseren van uw huidige werksituatie en ergonomische knelpunten;
- het kiezen van een passende plafondlift en railsysteem, afgestemd op ruimte en gebruik;
- demonstraties en praktische uitleg voor medewerkers;
- proefopstellingen en evaluaties op locatie.

Betrouwbare installatie en service

Een belangrijk onderdeel van onze dienstverlening is onze eigen technische dienst. Zij zorgen voor een vakkundige installatie en veilig onderhoud van alle Lopital-systemen. Discreet, zorgvuldig en met oog voor de specifieke eisen van een uitvaartomgeving. Daarnaast werken wij samen met gecertificeerde partners, zodat u altijd kunt rekenen op dezelfde kwaliteit en continuïteit van service.

Lopital: partner in professionele uitvaartzorg.

Met Lopital kiest u voor een partner die begrijpt dat goede uitvaartzorg begint bij goede ondersteuning. Minder fysieke belasting betekent meer rust, meer controle en een professionelere werksfeer.

Zorg voor de overledene begint met zorg voor uw team.

Wilt u meer weten over onze oplossingen of een situatie vrijblijvend bespreken? Wij denken graag met u mee.



De verzorgingsruimte in beeld

Waar rust, respect en ondersteuning samenkomen.

In een verzorgingsruimte draait alles om rust, aandacht en respect. Het is een plek waar medewerkers ongestoord en met zorg kunnen werken, en waar het karakter van de ruimte bijdraagt aan een waardig afscheid. Door de plafondlift en het tiljuk discreet op te bergen in een speciaal ontworpen kast, blijven technische hulpmiddelen zoveel mogelijk uit het zicht. Zo behoudt de ruimte haar serene en rustige uitstraling, passend bij het moment en de omgeving.

Wanneer ondersteuning nodig is, zijn de hulpmiddelen direct beschikbaar. Ze worden eenvoudig tevoorschijn gehaald en maken het werk fysiek minder belastend en veiliger. Zodra de handeling is afgerond, verdwijnen ze weer netjes uit het zicht. Dit zorgt voor een opgeruimde omgeving waarin niets afleidt van wat werkelijk telt: zorgvuldig en respectvol werken met aandacht voor de overledene.

Deze slimme integratie van techniek in het interieur laat zien dat functionaliteit en esthetiek hand in hand kunnen gaan. De verzorgingsruimte blijft een plek van rust, terwijl medewerkers kunnen vertrouwen op ondersteuning die het werk verlicht en bijdraagt aan comfort, veiligheid en werkplezier. Onzichtbaar waar het kan, onmisbaar wanneer het nodig is.

“De plafondlift brengt rust – **voor onze medewerkers én voor de nabestaanden.**”

– Chantal Wilthagen, Locatiemanager DELA Tilburg.

Met behulp van de plafondtillift kunnen overledenen op een ergonomische en veilige manier worden verplaatst en verzorgd. Het systeem neemt het zware tilwerk volledig over, waardoor fysieke belasting voor medewerkers aanzienlijk wordt verminderd en het risico op klachten of blessures afneemt.

De gelijkmatige, gecontroleerde bewegingen van de tillift zorgen voor stabiliteit en rust tijdens iedere handeling. Dit maakt het mogelijk om met volledige aandacht te werken, zonder tijdsdruk of lichamelijke inspanning. Zo ontstaat een veilige en comfortabele werksituatie, waarin respectvolle zorg voor de overledene hand in hand gaat met duurzame inzetbaarheid van medewerkers.

- **Rustige, waardige omgeving**
Techniek discreet uit het zicht, passend bij het moment.
- **Veilig en fysiek ontlastend werken**
Directe ondersteuning wanneer nodig.
- **Volledige aandacht voor zorg**
Stabiliteit en comfort bij elke handeling.

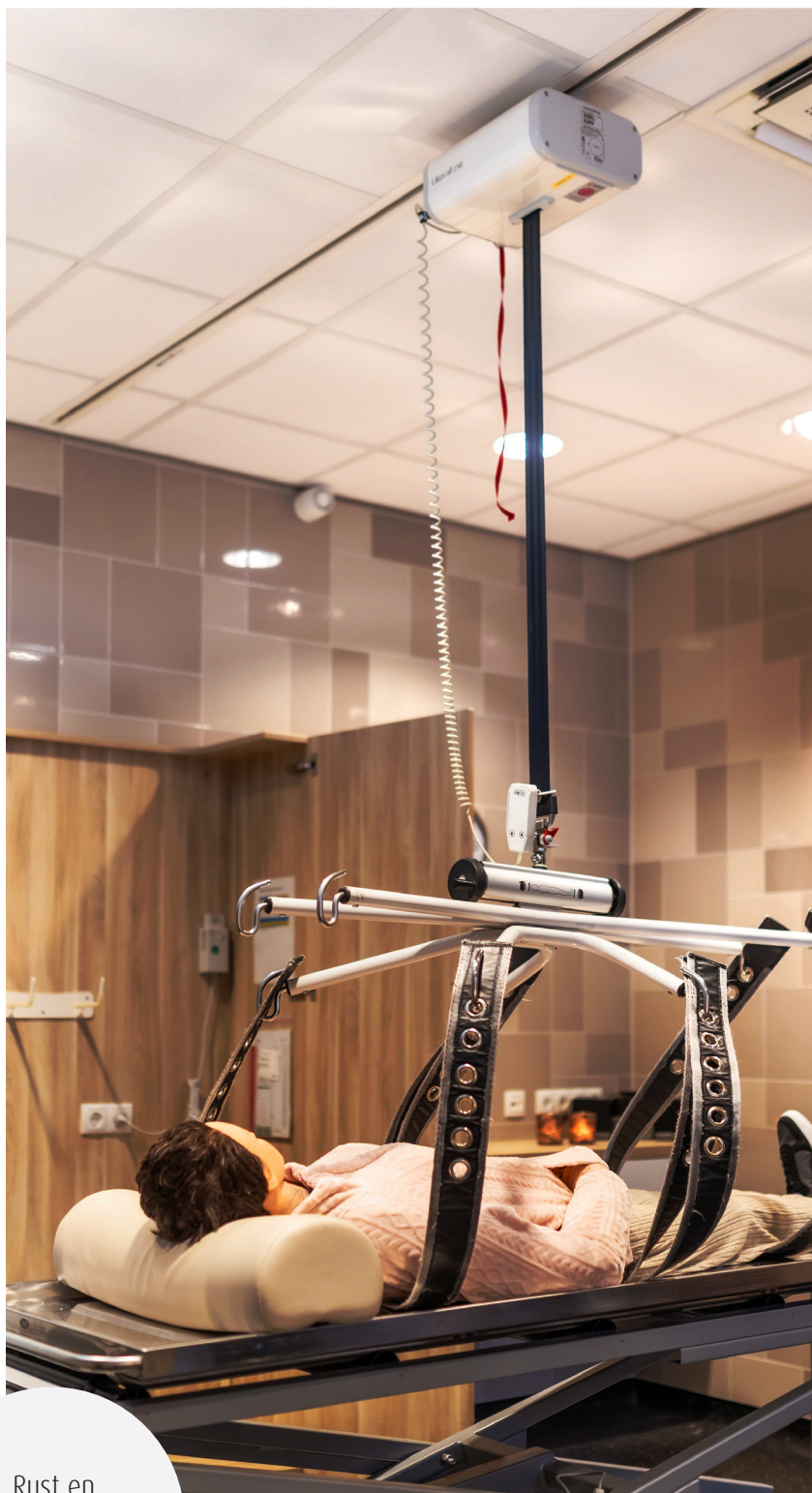

Rust en
functionaliteit in
balans

LUNA® X5

Duurzame inzetbaarheid.



De LUNA® X5 ondersteunt uitvaartprofessionals bij hun werk, zowel fysiek als in de zorgvuldigheid die het vak vraagt. Dankzij het strakke, discrete ontwerp integreert deze plafondtillift moeiteloos in verzorgingsruimtes en mortuaria, zonder afbreuk te doen aan de serene uitstraling van de omgeving. De lift sluit naadloos aan op de dagelijkse werkzaamheden rondom de verzorging en verplaatsing van overledenen.

Het alles-in-één concept, gecombineerd met een ruime tilhoogte, biedt maximale flexibiliteit in uiteenlopende situaties. De intuïtieve en soepele bediening maakt het mogelijk om handelingen gecontroleerd, respectvol en ergonomisch verantwoord uit te voeren, met minimale fysieke belasting voor medewerkers.

“Ergonomie ondersteunt zorg met waardigheid.”

De LUNA® X5 is ontwikkeld met het oog op duurzaamheid en betrouwbaarheid. De robuuste constructie, lage onderhoudsbehoefte en lange levensduur maken deze plafondtillift tot een toekomstbestendige investering voor uitvaartorganisaties die willen inzetten op veilige arbeidsomstandigheden en duurzame inzetbaarheid van hun medewerkers.

Plafondgemonteerd



Wandgemonteerd



Eigenschappen

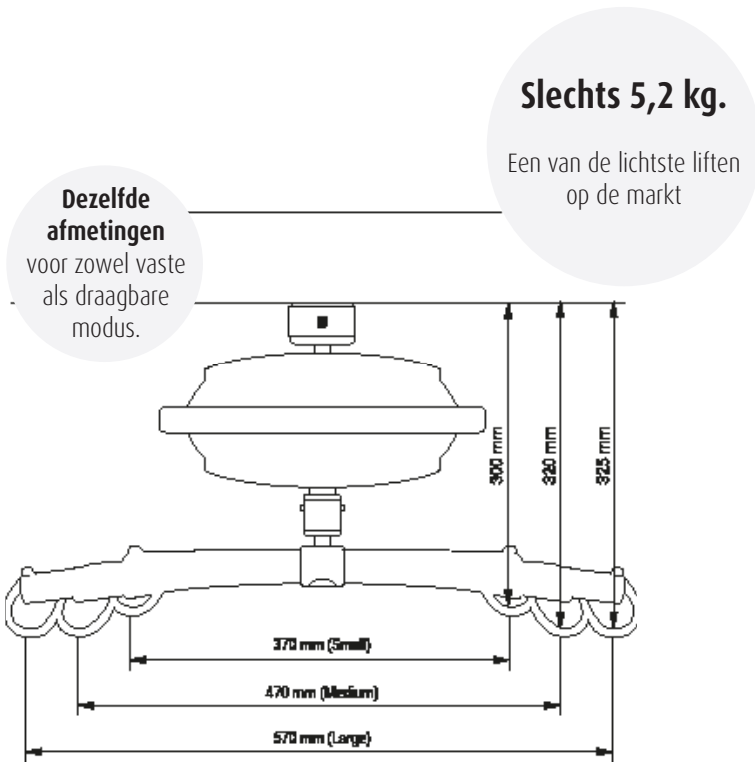

Technische specificaties

Max. hefvermogen	150 kg / 200 / 275 kg (configureerbaar)
Tilbereik	2500 mm
Gewicht	5,2 kg zonder tiljuk
Afmetingen	Ø 320 mm x H 130 mm
Accu	36V NiMH
Opladen	100-240V, 0,3A
Omslag	Slagvast, gegoten ABS
Geluid	<ul style="list-style-type: none">LwA tijdens het tillen/dalen zonder belasting is 49 dB(A)LwA tijdens het tillen/dalen met een belasting van 175 kg is 53 dB(A)
Oplaadtijd	Ongeveer 5 uur om een lege batterij volledig op te laden
Til-/daalsnelheid	<ul style="list-style-type: none">42 mm/sec. met een belasting van 15-275 kg90 mm/sec. met een belasting van 0-15 kg
Aantal tilbewegingen per oplaadbeurt	Ongeveer 85 tilbewegingen met 90 kg
Beschermingsklasse	<ul style="list-style-type: none">Motor: IPX4Handbediening: IPX7
Verwachte levensduur:	20 jaar of 30.000 keer op en neer
Garantie	5 jaar

Accessoires



2-punts tiljuk

verkrijgbaar in 3 maten
(Small, Medium, Large)



4-punts tiljuk



Weegschaal

Klasse III
(nauwkeurigheid 100 g)

Likorall® 250

Ruimte voor aandacht.



In de uitvaartzorg draait alles om respect, rust en zorgvuldigheid. Tegelijk vraagt het werk fysiek veel van medewerkers. De Likorall® plafondlift ondersteunt uitvaartprofessionals bij het veilig en ergonomisch verplaatsen en verzorgen van overledenen, zonder concessies te doen aan waardigheid of beleving.

Dankzij het doordachte en gebruiksvriendelijke ontwerp is de Likorall een betrouwbare oplossing voor dagelijkse handelingen in de verzorgingsruimte - van verplaatsen tot positioneren - met minimale fysieke belasting voor medewerkers.

Met een maximale tilcapaciteit **tot 250 kg.**

Technische specificaties

Art. nr.	Art. omschrijving	Materiaal	Max. belasting	Tilinterval	Kabellengte	Lift-snelheid	Eigen gewicht
2103122501/ 2103122502	Likorall 250 ES	aluminium / kunststof	250 kg	205	74	50 mm / s	12.6 kg
2103124050	Likorall 250 S IRC	aluminium / kunststof	250 kg	205	74	50 mm / s	12.6 kg

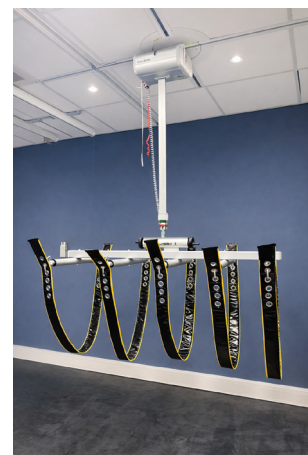

Handmatig tillen en verplaatsen leidt tot fysieke overbelasting en verhoogt het risico op klachten aan rug, schouders en nek. De Likorall plafondlift neemt deze belasting grotendeels weg. De lift beweegt soepel, gecontroleerd en stil, waardoor één medewerker veilig kan werken waar voorheen meerdere personen nodig waren.

Rust en controle in elke handeling

In de dagelijkse praktijk van een uitvaartcentrum zijn timing en precisie essentieel. De Likorall® plafondlift ondersteunt medewerkers juist op die momenten waarop rust en controle het verschil maken. Door de vaste positionering aan het plafond is de lift altijd direct beschikbaar en vormt hij een natuurlijk onderdeel van de verzorgingsruimte. Er is geen losse apparatuur nodig en de ruimte blijft overzichtelijk en vrij.

De gecontroleerde, gelijkmatige beweging van de Likorall maakt het mogelijk om handelingen nauwkeurig uit te voeren, ook in kleinere of minder toegankelijke ruimtes. Medewerkers behouden volledige controle over positionering en hoogte, waardoor zij stap voor stap kunnen werken en hun aandacht volledig bij de verzorging blijft. Dit draagt bij aan een professioneel en consistent werkproces.

Ook voor nieuwe of wisselende medewerkers biedt de Likorall houvast. De intuïtieve bediening zorgt ervoor dat de lift snel en veilig kan worden ingezet, zonder ingewikkelde handelingen of extra voorbereiding. Dit bevordert uniform werken binnen het team en vermindert afhankelijkheid van fysieke kracht of ervaring.

Door de Likorall plafondlift structureel in te zetten, creëren uitvaartcentra een werkomgeving waarin rust, betrouwbaarheid en professionaliteit samenkomen. Een oplossing die niet alleen ondersteunt in het moment, maar ook bijdraagt aan een toekomstbestendige inrichting van de uitvaartzorg.



Respectvolle zorg begint bij ergonomie.



Bij Lopital geloven we dat goede uitvaartzorg niet alleen draait om respect voor de overledene, maar ook om zorg voor de mensen die het werk uitvoeren.

Het Universitair Ziekenhuis Gent deelt die visie. In hun mortuarium wordt dagelijks gewerkt aan een waardige, serene verzorging – met oog voor zowel discretie als het fysieke welzijn van de medewerkers. In het mortuarium staat respect centraal – voor de overledene, voor de nabestaanden, én voor de medewerkers zelf.

“De beste zorg voor de overledene is ook zorg voor je mortuariumbediende,” zegt Kim Engels, hoofdverpleegkundige van het mortuarium. “Als we fysiek ontlast worden, kunnen we met meer rust en sereniteit werken. Dat voel je in de hele ruimte.”

Rust en zekerheid in elke handeling

Het team van UZ Gent verzorgt dagelijks uiteenlopende taken: het ophalen van overledenen binnen het ziekenhuis, het ontvangen van mensen van buitenaf, het voorbereiden van diensten en rituele wassingen, en het uitvoeren van administratieve taken. “Geen enkele dag is hetzelfde,” vertelt een van de mortuariumbedienden. “We werken met respect en precisie, maar sommige handelingen blijven fysiek zwaar – zeker bij het verplaatsen of aankleden van overledenen.”

Daarom maakt het team bewust gebruik van ergonomische hulpmiddelen, zoals plafondtilfliften, rollerborden en een schuifstelsel voor de koelruimte. “Zonder plafondtilfliften zou het werk zelfs onmogelijk zijn,” klinkt het unaniem. “Ze geven ons absolute zekerheid – nooit terughoudendheid.”

Een waardige laatste zorg,
ondersteund door slimme ergonomie.

Een serene omgeving

Naast het fysieke voordeel zorgen de hulpmiddelen ook voor meer rust. "Doordat we minder fysieke spanning hebben, behouden we een kalme, gecontroleerde sfeer. De tilliften zijn bovendien stil en discreet, ze storen nooit de sereniteit die zo belangrijk is in ons werk." Ook nabestaanden merken dat verschil: "Ze zijn vaak enorm dankbaar. Dankzij de juiste hulpmiddelen kunnen we bijna altijd aan hun wensen tegemoetkomen."

Vooruitkijken met vertrouwen

UZ Gent ziet ergonomie als een vanzelfsprekend onderdeel van professionele mortuariumzorg. "De tijd gaat vooruit, en met elke modernisering verbeteren ook de hulpmiddelen. We vinden het belangrijk om daarin mee te groeien," zegt Kim Engels.

De samenwerking met Lopital speelt daarin een belangrijke rol. "We zijn enorm tevreden met de plafondtilliften van Lopital. Ze maken ons werk lichter, veiliger en professioneler. Zonder zouden we dit niet op dezelfde manier kunnen doen."

Ergonomie als wettelijke verantwoordelijkheid

Sinds mei 2024 is ergonomie in België wettelijk verankerd in de Codex over het welzijn op het werk. Werkgevers zijn verplicht ergonomische risico's te analyseren en maatregelen te nemen ter preventie van musculoskeletale aandoeningen (MSA).

In fysiek belastende werkomgevingen, zoals een mortuarium, is ergonomie daardoor geen vrijblijvende keuze meer. Hulpmiddelen zoals plafondtilliften en schuifsystemen spelen een essentiële rol in het verminderen van fysieke belasting en het ondersteunen van veilig werken.

De aanpak van UZ Gent sluit hier naadloos op aan: investeren in ergonomische ondersteuning draagt bij aan naleving van de wetgeving én aan duurzame inzetbaarheid, rust op de werkvloer en kwalitatieve zorg.



DELA

Wie het uitvaartcentrum van DELA in Tilburg binnenloopt, ervaart direct rust en aandacht. Alles in de ruimte ademt respect: voor de overledene, voor de nabestaanden én voor de medewerkers die hier dagelijks hun werk doen. Die balans is het resultaat van bewuste keuzes, een duidelijke visie en goede ondersteuning op de werkvloer.



Als locatiemanager is **Chantal Wilthagen** verantwoordelijk voor twee teams met ieder een eigen rol. Het vervoersteam verzorgt het ophalen en overbrengen van overledenen vanuit huis of zorginstellingen. Binnen het uitvaartcentrum werkt een team van twaalf medewerkers dat zich bezighoudt met de verzorging van overledenen en het begeleiden van rouwbezoeken. Chantal ziet zichzelf daarbij als een leeuw ervoor en een vangnet eronder: zorgen dat medewerkers hun werk goed kunnen doen en er zijn wanneer dat nodig is.

Binnen het uitvaartcentrum draait het werk grotendeels om verzorging. Medewerkers besteden hier het grootste deel van hun tijd aan en doen dat met grote zorg en toewijding. Tegelijk is er veel aandacht voor de fysieke belasting van het werk. Ergonomie speelt daarin een centrale rol.

In de verzorgingsruimte wordt daarom intensief gebruikgemaakt van hulpmiddelen zoals rijdende tafels en vooral de plafondtillift. Het doel is helder: fysieke belasting zoveel mogelijk voorkomen. Overledenen worden met behulp van de tillift in de kist gelegd, waardoor zware tilmomenten vrijwel zijn verdwenen. Daarnaast investeert DELA in training en bewustwording. Ergocoaches kijken actief mee op de werkvloer en verzorgen meerdere trainingen per jaar.

Ook voor nabestaanden is de inrichting van de verzorgingsruimte van groot belang. De ruimte is bewust rustig ingericht, met daglicht en warme materialen. De plafondtillift is weggewerkt in een kast en pas zichtbaar wanneer hij nodig is. Door families stap voor stap uit te leggen wat er gebeurt, ontstaat rust en begrip.

Jaarlijks verzorgt DELA Tilburg ongeveer 1.500 overledenen, waarbij bij een groot deel familie aanwezig is. De toenemende diversiteit in lichaamstype vraagt om betrouwbare hulpmiddelen en doordachte keuzes, altijd met respect voor iedereen die betrokken is.

Volgens Chantal is ergonomisch werken in de uitvaartzorg nog niet overal vanzelfsprekend. Juist door hulpmiddelen structureel te gebruiken, kan overbelasting worden voorkomen. Het is een investering in mensen en daarmee in duurzame kwaliteit van zorg.

Die visie sluit goed aan bij de samenwerking met Lopital. Chantal ervaart deze als prettig en professioneel. Monteurs zijn vriendelijk, denken mee en communiceren duidelijk. Die betrokkenheid draagt bij aan een werkomgeving waarin medewerkers veilig en met vertrouwen hun werk kunnen doen – en waarin zorg met respect centraal blijft staan.

“Respectvol werken begint bij **goed zorgen voor je mensen.**”

– Chantal Wilthagen, Locatiemanager DELA Tilburg.

In het uitvaartcentrum van DELA Tilburg werken **Yara** en **Lindsay** als algemeen medewerkers. Een functie die vraagt om zorgvuldigheid, flexibiliteit en vooral veel menselijkheid. "Geen dag is hetzelfde," vertellen ze. "Juist die afwisseling maakt ons werk zo bijzonder."

Zorg achter de schermen

Hun werkzaamheden zijn divers. Ze ontvangen families, begeleiden rouwbezoeken, verzorgen overledenen en draaien ook kantoordiensten. "Het ene moment ben je bezig met planning en administratie, het andere moment sta je in de verzorgingsruimte," legt Lindsay uit. De verzorging van een overledene is een intens en belangrijk onderdeel van hun werk. Respect, aandacht en rust staan daarbij centraal. "Als families met een goed gevoel terugkijken op deze momenten, dan weet je waarvoor je het doet," zegt Yara.

Fysieke belasting verminderen

Om het werk fysiek verantwoord te houden, maakt DELA Tilburg gebruik van verschillende hulpmiddelen, waaronder de plafondtillift in de verzorgingsruimte. "Voor het overleggen gebruiken we altijd de plafondtillift," vertellen ze. Ergonomie is daarbij essentieel. "We doen het werk altijd met z'n tweeën, maar ook dan is ondersteuning heel prettig, zeker omdat mensen gemiddeld steeds zwaarder worden."

Ook voor families draagt de plafondtillift bij aan rust en sereniteit. In het begin vinden sommige nabestaanden het spannend. "Het woord 'tillift' roept soms vragen op," leggen Yara en Lindsay uit. "Maar we nemen altijd de tijd om stap voor stap uit te leggen wat we doen." Zodra families zien hoe rustig en gecontroleerd het overleggen verloopt, ervaren ze het juist als heel respectvol.

Een onmisbare ondersteuning

Voor Yara en Lindsay is de plafondtillift inmiddels onmisbaar. "Het scheelt enorm in fysieke belasting en helpt ons om elk moment met waardigheid en rust te begeleiden - voor onszelf én voor de familie. Als een uitvaartcentrum er nog niet mee werkt, zouden we het zeker aanraden."

In een omgeving waar zorg, respect en aandacht centraal staan, blijkt de plafondtillift meer dan een praktisch hulpmiddel. Het is een stille ondersteuning die bijdraagt aan rust - voor de professional én voor de familie.



"Rust en respect in de verzorgingsruimte."

- Een gesprek met Yara en Lindsay, algemeen medewerkers bij DELA Tilburg.

In 10 Stappen naar een duurzame samenwerking met Lopital*:



Stap 1

Informatieaanvraag (door klant)

De klant dient zijn eerste aanvraag in, waarin hij zijn behoeften en verwachtingen voor het project uiteenzet. Deze stap helpt om de omvang en doelstellingen te verduidelijken.



Stap 5

Coördinatie activiteiten (klant en derden)

De activiteiten die nodig zijn voor het project worden gecoördineerd met alle betrokken partijen, waaronder de klant, aannemers en eventuele externe leveranciers.



Stap 6

Locatie controleren & resultaten bespreken

Er wordt een locatiebezoek afgelegd om de locatievereisten te verifiëren en mogelijke problemen te beoordelen, waarna de bevindingen met de klant worden besproken.



Stap 7

Ontwerpplanning & Aankoop van onderdelen

Er wordt een gedetailleerd projectplan opgesteld en de benodigde onderdelen en materialen worden besteld, waarbij ervoor wordt gezorgd dat de logistiek en de tijdschema's aansluiten bij de algemene strategie.

*De volgorde van de stappen kan verschillen en de tijdsduur per stap is afhankelijk van de situatie.

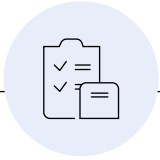

Stap 2

Inventarisatie van gewenste situatie & eerste voorstel

Er wordt een grondige beoordeling gemaakt van de beschikbare informatie en vereisten van de klant, gevolgd door het opstellen van een voorlopig voorstel met mogelijke oplossingen en kosten.

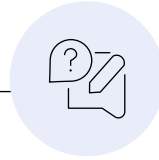

Stap 3

Feedbackbeoordeling en aanpassing van het definitieve voorstel

De feedback van klanten op het eerste voorstel wordt bekeken en er worden de nodige aanpassingen gedaan om ervoor te zorgen dat de oplossing aan hun verwachtingen en eisen voldoet.

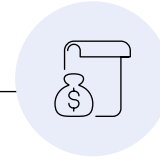

Stap 4

Presentatie definitief voorstel & bespreking investering

Het definitieve voorstel wordt aan de klant voorgelegd, inclusief een gedetailleerd overzicht van de investering, tijdschema's en verwachte resultaten.



Stap 8

Installatie & Testen

De installatiefase begint, waarin we het systeem volgens het definitieve plan plaatsen. Na de installatie voeren we uitgebreide tests uit om te controleren of alles naar behoren functioneert.

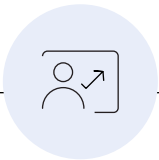

Stap 9

Producttrainingen

Na succesvolle tests bieden we trainingen aan voor zowel zorgpersoneel als technisch personeel, zodat zij volledig zijn toegerust om het systeem te bedienen en eventuele onderhoudswerkzaamheden of probleemoplossingen uit te voeren.



Stap 10

Coaching & Nazorg.

Wij bieden blijvende coaching en nazorg na oplevering, zodat cliënten en zorgverleners ook op lange termijn vertrouwd raken met het hulpmiddel en dit veilig en efficiënt in de praktijk kunnen blijven inzetten.



Samen maken we zorg mogelijk

Heeft u vragen over een specifieke situatie, of zoekt u advies bij de inrichting of optimalisatie van een verzorgingsruimte of mortuarium? Onze specialisten denken graag met u mee. Of het nu gaat om het kiezen van de juiste plafondblift, een passende ergonomische oplossing of een doordachte integratie in uw bestaande ruimte — wij staan voor u klaar.

Daarnaast kunt u altijd rekenen op onze technische dienst. Van vakkundige installatie tot periodiek onderhoud: Lopital zorgt ervoor dat hulpmiddelen veilig, betrouwbaar en duurzaam functioneren. Zo kunnen uw medewerkers met rust, zekerheid en vertrouwen hun werk uitvoeren.

Neem contact met ons op voor direct advies, ontdek meer op onze website of plan een vrijblijvend gesprek met een van onze adviseurs.

Provincies Antwerpen, Limburg en Vlaams-Brabant

Annelies Boel

Tel: +32-477-38 18 00

E-mail: annelies.boel@lopital.be

Provincies Oost- en West-Vlaanderen en Vlaams-Brabant

Wim Gielis

Tel: +32-472-01 82 39

E-mail: wim.gielis@lopital.be



60 maanden garantie: gemaakt voor dagelijks gebruik en ondersteund door een garantie van 60 maanden, voor betrouwbare prestaties.



Duurzaam: ontworpen met het oog op duurzaamheid en een verminderde impact op het milieu.

Lopital – uw partner voor passende uitvaartzorg-oplossingen, vandaag én morgen.



Voor meer informatie bezoek ook onze website: www.lopital.nl
Lopital Nederland B.V., Laarakkerweg 9, 5061 JR Oisterwijk
Tel +31 (0)13 52.39.300, E-mail info@lopital.nl, www.lopital.nl



Voor meer informatie bezoek ook onze website: www.lopital.be
Lopital België B.V., Antwerpsesteenweg 124, 2630 Aartselaar
Tel +32 (0)3 870.51.60, E-mail info@lopital.be, www.lopital.be

Copyright ©2025 Lopital. All rights reserved.



ISO CERTIFIED
9001 - 13485 - 14001

MADE IN
THE NETHERLANDS

