



Creating balance in healthcare



Gebruikershandleiding Reflex Douche-toiletstoel



Gebruikershandleiding

Reflex

5100 5600, 5100 5605

Douche-toiletstoel

Basic UDI-DI: 872025610300451005600CA & 872025610301151005605BC



Belangrijk:

Lees deze instructies eerst goed door voordat u de Reflex in gebruik neemt!

Datum ingebruikname

Gebruiker

Naam

Adres

Fabrikant

Lopital Nederland B.V.

Laarakkerweg 9



5061 JR Oosterwijk

T +31 (0)13 5239300

www.lopital.nl

info@lopital.nl

Al de door Lopital geproduceerde hulpmiddelen voldoen aan de geldende normen voor medische producten klasse 1 (MDR (EU) 2017/745).

Uitleg symbolen in handleiding en op labels			
	Let op		Lees de gebruikershandleiding voor gebruik
	Applied parts		Lees het reinigings- en desinfectieprotocol
	Gelijkspanning 24V DC		Antibacterieel
	Klasse 2 EMC		Temperatuur
	Productiedatum		Luchtdruk
	Maximale belasting		Vochtigheidsgraad
	Wereldwijd uniek identificatienummer		Serienummer

Inhoudsopgave

1.	Introductie.....	5
1.1.	Inleiding	5
1.2.	Veiligheid	6
1.3.	Garantie.....	10
2.	Gebruik.....	10
2.1.	Ingebruikname.....	10
2.2.	Activeren.....	10
2.3.	Werken met de Reflex.....	10
3.	Bediening.....	12
3.1.	Wielblokkering.....	12
3.2.	Voetsteunen.....	12
3.3.	Armsteunen met voorsluiting.....	15
3.4.	Hoofd- / neksteun.....	16
3.5.	Omhoog / omlaag bewegen	16
3.6.	Kantelen	17
3.7.	Toiletfunctie	17
3.7.1.	In combinatie met toilet.....	17
3.7.2.	Gebruik van een ondersteek of emmer.....	18
3.8.	Opladen accu	18
4.	Veiligheidsfuncties.....	20
4.1.	Vergrendelknop	20
4.2.	Slaapstand.....	20
4.3.	Nooddaal.....	20
5.	Reiniging en onderhoud.....	21
6.	Omgevingscondities	22
7.	Verwijdering onderdelen	23
8.	Technische gegevens	23
8.1.	Opbouw.....	23
8.2.	Aandrijving.....	23
8.3.	Afmetingen.....	24
9.	Elektromagnetische compatibiliteit	26

1. Introductie

1.1. Inleiding

De elektrisch in hoogte verstelbare douche-toiletstoel Reflex is een hulpmiddel voor het ergonomisch verantwoord verzorgen en wassen van de cliënt. Voor zowel de cliënt als de verzorger is het comfort optimaal. De Reflex kan, met gebruik van een ondersteek / emmer of in combinatie met een toilet, ook worden gebruikt als toiletstoel.

De Reflex bestaat uit een onderstel en een stoelgedeelte. Het stoelgedeelte heeft hetzelfde comfort als een normale stoel en biedt dezelfde juiste ondersteuning. Het stoelgedeelte van de Reflex is te kantelen tot 30 graden achterwaarts. Er zijn geen 'essential performances'.



Het frame van de Reflex is voorzien van een antibacteriële coating. De coating bevat zilverionen. Antibacteriële coating op basis van zilver ionen voorkomt dat gevaarlijke micro organismen zoals bacteriën, schimmels en algen zich vermenigvuldigen en verspreiden. De effectiviteit werd bevestigd in verschillende testen. Ziektekiemen werden in korte tijd aantoonbaar tot 99,99% verminderd. De coating heeft alleen effect op bacteriën die zich op het oppervlak bevinden en niet op micro-organismen in de lucht. De coating beschermt gebruikers of anderen niet tegen ziekteverwekkende bacteriën, ziektekiemen, virussen of andere schadelijke organismen. Bij een vuil oppervlak verliest de coating zijn antibacteriële werking. Goed reinigen en desinfecteren blijft dus nog steeds een must.

De verwachte technische levensduur van de Reflex is 10 jaar, mits dagelijks en periodiek onderhoud volgens aangegeven onderhoudsschema wordt uitgevoerd (*Zie hoofdstuk 5. Reiniging en onderhoud*).

De Reflex is een medisch klasse 1 product met CE-markering. Deze markering is conform de verordening MDR (EU) 2017/745 voor medische hulpmiddelen.

De Reflex is getest op elektromagnetische straling volgens de norm 60601-1-2.

De Reflex is verkrijgbaar in de volgende varianten:

- 5100 5600 Reflex.
- 5100 5605 Reflex met afneembare, wegzwenkbare voetsteunen.



1.2. Veiligheid

Het niet naleven van onderstaande veiligheidspunten en de verdere beschrijvingen in deze gebruikershandleiding kan leiden tot gevaarlijke situaties. Lees deze daarom voor gebruik door.

Gebruik

- Voordat u met de Reflex gaat werken, controleert u of deze niet meer aan de lader aangesloten is.
- De Reflex zal na een paar seconden in stand-by modus vallen, wanneer de stoel niet gebruikt wordt.
- Zorg ervoor dat bij cliëntentransfers de Reflex altijd op de rem staat.
- Instrueer de cliënt voordat u de Reflex gaat bewegen.
- Tijdens het omhoog- of omlaag bewegen en het kantelen van het stoelgedeelte niet de voeten op het onderframe plaatsen, dit om eventuele beklemming te voorkomen.
- Sluit de armsteunen met voorsluiting voor het omhoog bewegen of kantelen van de Reflex.
- Zorg ervoor dat de cliënt altijd zijn / haar armen op de daarvoor bestemde armsteunen plaatst, dit om eventuele beklemming te voorkomen.
- Houd de armsteunen of voorsluiting naar beneden / gesloten tijdens het verrijden van de Reflex.
- Let op obstakels bij het omhoog- en omlaag bewegen en het kantelen.
- Rijd en manoeuvreer alleen met de Reflex in een lage positie.
- Tijdens het verrijden van de Reflex, de Reflex niet omhoog- of omlaag bewegen of kantelen.
- Rijd bij voorkeur altijd achterwaarts over obstakels.
- Stel voor het gebruik bij het toilet de Reflex in op de juiste hoogte.
- Het is niet toegestaan de Reflex te belasten met een gewicht van meer dan 135 kg.
- De Reflex is alleen geschikt voor het verplaatsen en verzorgen van één persoon.
- Gebruik alleen originele, door Lopital geleverde onderdelen.
- Het gebruik van onderdelen (laders, kabels, actuatoren, accu's) die niet geleverd zijn door Lopital, kunnen resulteren in emissie toename of verminderde immuniteit van de Reflex.
- Gebruik de Reflex in een schone en nette werkomgeving.
- Het werken met de Reflex is alleen toegestaan door daartoe aantoonbaar bevoegde personen.
- Laad de accu op in een goed geventileerde droge ruimte.
- Zwembadomstandigheden behoren niet tot 'normale omstandigheden' en zullen de levensduur van bepaalde onderdelen verkorten.

- De Reflex mag niet gebruikt worden op een ondergrond met een helling van meer dan 5 graden zijwaarts.
- De Reflex mag niet gebruikt worden op een ondergrond met een helling van meer dan 10 graden voorwaarts / achterwaarts.
- De Reflex mag alleen binnenshuis gebruikt worden.
- Draagbare en mobiele RF communicatieapparatuur kan medische elektrische apparaten beïnvloeden.
- Medische elektrische apparaten hebben speciale voorzorgsmaatregelen nodig met betrekking tot EMC en moeten worden gebruikt volgens de in de gebruikershandleiding beschreven EMC informatie.
- De stoel zal niet gebruikt worden aangrenzend of gestapeld met andere producten. Mocht het wel noodzakelijk zijn, dan zal er gekeken moeten worden of de stoel ook in deze configuratie normaal functioneert.

Onderhoud

- Bij beschadigingen van de lader of snoer deze altijd vervangen.
- Bij beschadiging aan de zitting, rug of hoofdsteun, deze altijd vervangen in verband met hygiëne.
- De Reflex dient minimaal 1 keer per jaar periodiek geïnspecteerd en onderhouden te worden.
- Service en onderhoud aan de Reflex is alleen toegestaan door daartoe door Lopital geautoriseerde personen.
- Het vervangen van constructieve delen van de Reflex is alleen toegestaan door daartoe door Lopital geautoriseerde personen.
- Indien er vervormingen zijn opgetreden aan de Reflex door foutief gebruik, transport, een ongeluk of door ondeskundig onderhoud, dan mag deze niet meer gebruikt worden en dient er contact opgenomen te worden met de leverancier.

In geval van storingen dient u contact op te nemen met Lopital of met uw lokale leverancier. E-mail: info@lopital.nl



De Reflex douche-toiletstoel dient uitsluitend te worden bediend deskundig personeel welke bovendien over ervaring beschikken om met de gebruikersdoelgroep te werken en de instructie-/ trainingsvideo's heeft gekeken op de website van Lopital.



De Reflex is ontwikkeld en geproduceerd voor gebruik in een professionele zorgomgeving.



Figuur 1 Bediening.

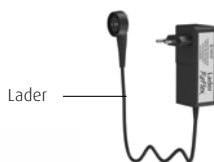



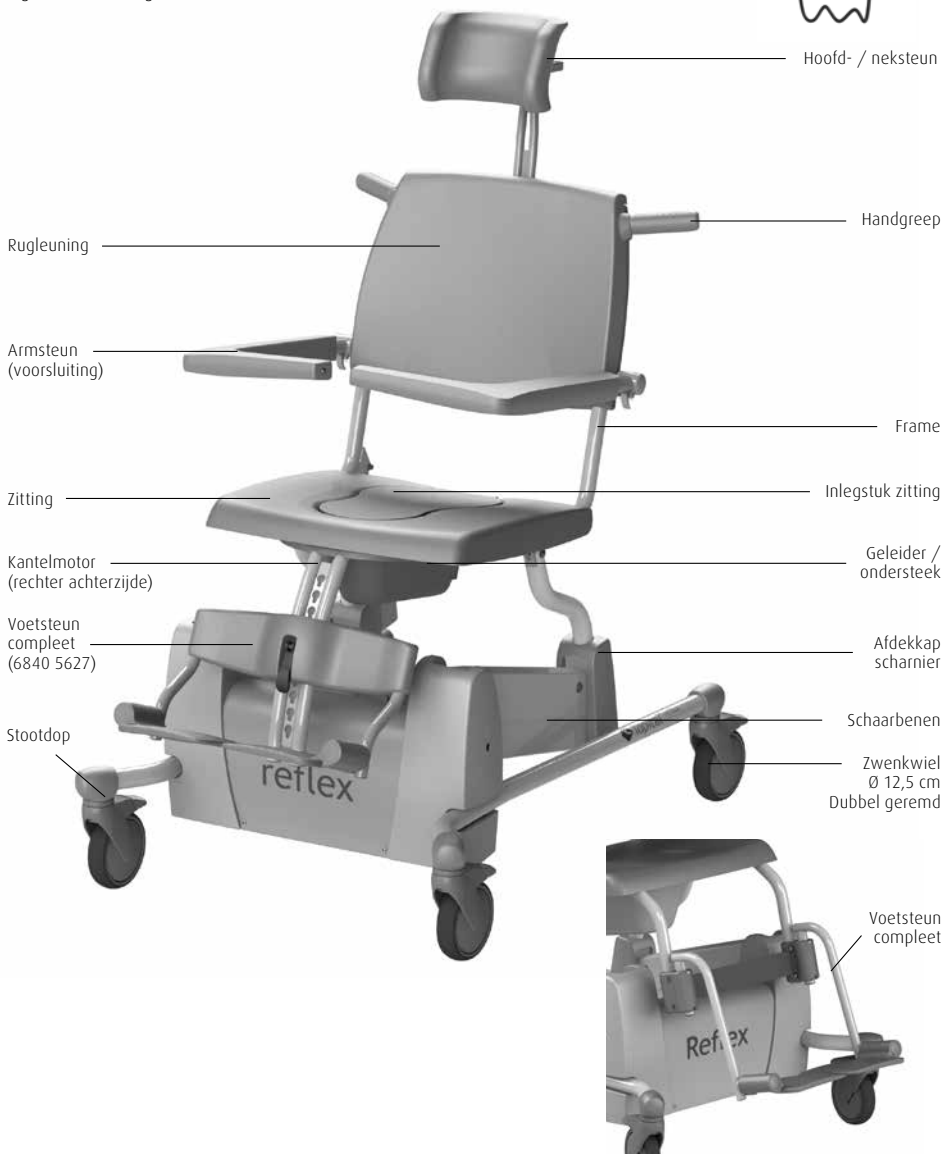



Lader



- Hoofd- / neksteun
- Handgreep
- Rugleuning
- Armsteun (voorsluiting)
- Frame
- Zitting
- Inlegstuk zitting
- Kantelmotor (rechter achterzijde)
- Geleider / ondersteek
- Voetsteun compleet (6840 5627)
- Afdekkap scharnier
- Stootdop
- Schaarbenen
- Zwenkwiel Ø 12,5 cm Dubbel geremd
- Voetsteun compleet

Reflex met afneembare, wegzwenkbare voetsteunen: 5100 5605



 Leersakkeweg 9 5061 JR Oosterwijk The Netherlands T: (+31)13-5239300 CE IP- Weight: -- kg / -- lbs Type battery: -- Drive operates: --/-- Charge: -- V -- mA Non-Continuous: --	 (01) 6720256 103--	Item no: -----
	 (11) YYMMDD	
	 (21) -----	
	 -- kg / -- LBS Product type	





Het aanbrengen van wijzigingen aan de constructie kan de veiligheid van de Reflex aantasten. Bovendien vervallen hiermee de aansprakelijkheid en garantievoorwaarden van Lopital. De Reflex voldoet hierdoor niet meer aan de verordening voor medische hulpmiddelen.

1.3. Garantie

Op producten van Lopital wordt 2 jaar garantie gegeven, op constructie- en / of materiaalfouten, tenzij anders vermeld. Bij afwijkende termijnen staat de exacte garantieperiode vermeld op uw factuur, welke tevens dient als garantiebewijs.

Op onderdelen en accu's die aan slijtage onderhevig zijn wordt geen garantie gegeven, tenzij sprake is van constructie- en / of materiaalfouten.

2. Gebruik

2.1. Ingebruikname

Op pagina 8 zijn de onderdelen van de Reflex te vinden. Deze onderdelen zijn de applied parts van de Reflex. Applied parts kunnen tijdens het gebruik van de Reflex in contact komen met de gebruiker(s).

2.2. Activeren

Voordat u gebruik kunt maken van de Reflex, dient deze geactiveerd te worden door de beide omhoog knoppen gedurende 2 seconden in te drukken (*Zie figuur 1*).

Het kan voorkomen dat de Reflex na een periode in slaapstand valt. Om de slaapstand te deactiveren dient u ook gedurende 2 seconden de beide omhoogknoppen in te drukken.



Activeer de Reflex door de beide omhoogknoppen gedurende 2 seconden in te drukken.

2.3. Werken met de Reflex

Stap 1

Haal de Reflex indien nodig van de lader.

Stap 2

Activeer de Reflex (*Zie paragraaf 2.2. Activeren*).

Stap 3

Klap de armsteunen omhoog of draai de voorsluiting naar beneden (Zie paragraaf 3.3. Armsteunen met voorsluiting).

Stap 4

Klap indien nodig de voetsteunen omhoog of haal de voetsteunen los van de Reflex (Zie paragraaf 3.2. Voetsteunen).

Stap 5

De Reflex dient tijdens personentransfer op de rem te staan (Zie paragraaf 3.1. Wielblokkering).

Stap 6

De cliënt kan plaatsnemen in de stoel. Ondersteun de cliënt waar nodig.

Stap 7

Zet beide voeten op de voetsteunen en kuiten tegen de kuitsteun (Zie paragraaf 3.2. Voetsteunen).

Stap 8

Sluit de armsteunen nadat de cliënt in de stoel zit (Zie paragraaf 3.3. Armsteunen met voorsluiting).

Stap 9

Instrueer de cliënt vooraf over de handelingen die u gaat uitvoeren.

Stap 10



Haal de stoel van de rem af wanneer u de stoel wilt verplaatsen (Zie paragraaf 3.1. Wielblokkering). **Rijd altijd met de stoel in lage positie.**

Stap 11

Wanneer u de stoel wilt kantelen of omhoog / omlaag wilt verplaatsingen, dient u de stoel weer op de rem te zetten (Zie paragraaf 3.5. Omhoog / omlaag bewegen en paragraaf 3.6. Kantelen).

3. Bediening

3.1. Wielblokkering

- De Reflex kan op de rem worden gezet door de blauwe lip (1) op het wiel, naar beneden te trappen (Zie figuur 2).
- Om de Reflex van de rem te halen moet dezelfde lip van het wiel omhoog bewogen worden, door aan de bovenkant van de lip te trappen (2) (Zie figuur 2).

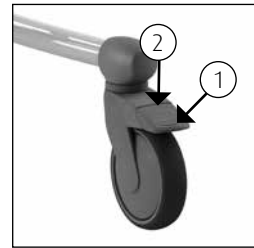

Figuur 2 Zwenkwiel.

Optie: Richtingswiel linksvoor.

3.2. Voetsteunen

Voetsteunen bij Reflex (Artikelnummer stoel 5100 5600).

- De voetsteunen van de Reflex kunnen op een simpele wijze van het frame worden genomen door de vergrendelingslip (1) omhoog te bewegen. Daarna worden de voetsteunen naar boven bewogen en kunnen deze van het frame worden afgenomen. Terugplaatsen gebeurt in omgekeerde volgorde (Zie figuur 3).
- Voordat de cliënt plaats neemt op de Reflex, worden de voetsteunen omhoog geklapt. Hierdoor ontstaat er voldoende ruimte, zodat de cliënt gemakkelijk kan gaan zitten (Zie figuur 4).
- De verzorger of de cliënt tilt eerst het ene been omhoog, de verzorger klapt dan de voetsteun omlaag (Zie figuur 5). Vervolgens dezelfde procedure voor het andere been. Zorg ervoor dat de voetsteun op de juiste hoogte is ingesteld.
- De voetsteunhoogte is 23 cm verstelbaar in 10 stappen (Minimaal 26,5 cm en maximaal 50 cm, gemeten vanaf de bovenkant van de zitting tot de bovenkant van de voetsteunen).

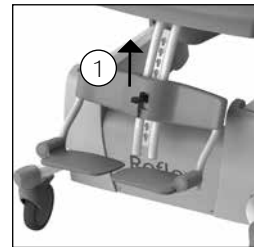

Figuur 3 Voetsteunen loshalen.



Figuur 4 Voetsteunen opklappen.



Figuur 5 Voetsteunen neerklappen.



Plaats dit onderdeel altijd terug op de stoel wanneer u klaar bent met gebruik. Dit voorkomt het zoekraken van onderdelen.

Voetsteunen Reflex met afneembare, wegzwenkbare voetsteunen (Artikelnummer stoel 5100 5605).

- Voordat de cliënt plaats neemt op de Reflex, worden de voetsteunen omhoog geklapt. Hierdoor ontstaat er voldoende ruimte, zodat de cliënt gemakkelijk kan gaan zitten (Zie figuur 6). Mocht er nog meer ruimte worden gewenst dan kunnen de Flexo voetsteunen worden weggedraaid (Zie figuur 7). Eerst worden de voetsteunen iets opgetild (1) en vervolgens worden ze weggedraaid (2).
- De verzorger of de cliënt tilt eerst het ene been omhoog, de verzorger klapt dan de voetsteun omlaag (Zie figuur 8). Vervolgens dezelfde procedure voor het andere been.



Plaats dit onderdeel altijd terug op de stoel wanneer u klaar bent met gebruik. Dit voorkomt het zoekraken van onderdelen.



Figuur 6 Voetsteunen opklappen.

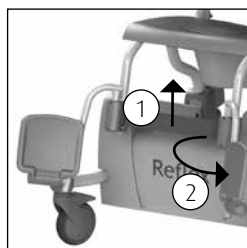

Figuur 7 Voetsteunen wegdraaien.



Figuur 8 Voetsteunen naar klappen.

Optie: Comfort beensteunen.

De extra optie is alleen mogelijk bij de 5100 5605.

De comfort beensteunen zorgen voor extra ondersteuning van de benen. De comfort beensteunen zijn zowel in zithoek als in lengte verstelbaar. De hoek van de beensteunen zijn verstelbaar in 4 standen (Zie figuur 9 t/m 12). Om de zithoek te veranderen dient u de vergrendelpen te ontgrendelen. Wanneer de juiste stand is bepaald vergrendelt u de zithoek van de comfort beensteun weer (Zie figuur 13).



Let op dat de vergrendelpen goed in een van de 4 gaten valt.

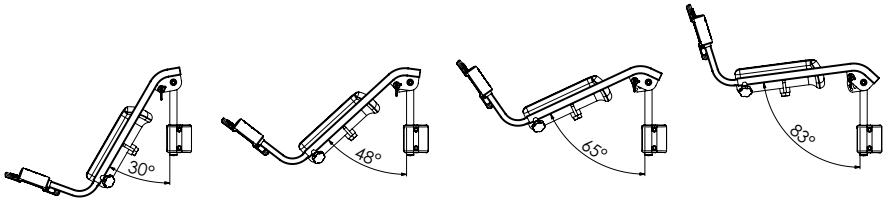

Figuur 9 t/m 12 Verstelbaarheid zithoek.

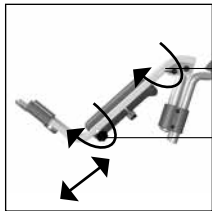

Vergrendelpen hoekverstelling

Vergrendelpen beensteun lengte

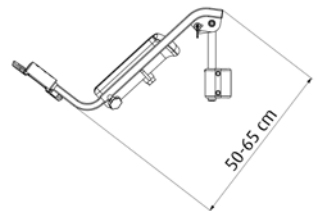

Figuur 13 Vergrendelpennen.

Om de beensteunlengte aan te passen dient u de vergrendelpen aan de onderkant te ontgrendelen door hem iets los te draaien (Zie figuur 13). Kies de juiste lengte van de beensteun en draai de vergrendelpen weer vast.



Zorg ervoor dat zowel de zithoek als de beensteunlengte goed vergrendeld zijn wanneer deze belast worden.



Plaats deze onderdelen altijd terug op de stoel wanneer u klaar bent met gebruik. Dit voorkomt het zoekraken van onderdelen.

3.3. Armsteunen met voorsluiting

- Als de cliënt op de Reflex heeft plaatsgenomen, worden de armsteunen met voorsluiting naar beneden geklapt en worden deze daarna voor de cliënt gedraaid.
- De armsteunen met voorsluiting zijn in horizontale positie geborgd.
- De armsteunen kunnen ontgrendeld worden door de beveiligingspal bij het scharnierpunt aan het frame in te drukken (Zie figuur 14). Hierna kan de armsteun voor de cliënt weggedraaid en omhoog geklapt worden.
- Bescherm de cliënt altijd bij het omhoog- / omlaagklappen van de armsteunen.
- De armsteunen kunnen ook als steun gebruikt worden bij het gaan zitten en staan. Houd er wel rekening mee dat de armsteunen dan niet in alle draairichtingen vergrendeld zijn.

Optie: Dubbele vergrendeling.

- De extra vergrendeling zorgt ervoor dat de voorsluiting ook in weggedraaide stand vergrendeld is (Zie figuur 16).



Bij het neerklappen van de armsteunen het scharnierpunt ontwijken i.v.m. klemming van de vingers.



Voorkom bij het opklappen van de armsteunen dat vingers of ledematen tussen armsteun en rugleuning klem komen te zitten.



De armsteunen of voorsluiting dienen niet te worden gebruikt als hefboom (bijv. bij het over een drempel manoeuvreren van de stoel) of als duw- / trekbeugel. Ook mag er niet op worden gezeten. Dit kan schade aan de Reflex geven en / of gevaar opleveren.

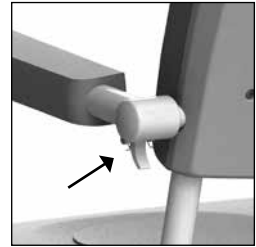

Figuur 14 Armsteun.

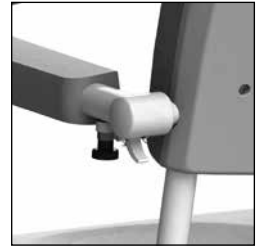

Figuur 15 Armsteun met dubbele vergrendeling.



Figuur 16 Armsteun weggedraaide stand.

3.4. Hoofd- / neksteun

- De Reflex heeft een hoofd- / neksteun die zowel in de hoogte als in de diepte te verstellen is.
- Om de hoofd- / neksteun in de hoogte te verstellen wordt de draaiknop (1) aan de achterzijde van de stoel los gedraaid. Als de juiste hoogte is bereikt, draai dan de draaiknop weer vast (Zie figuur 17).
- Om de hoofd- / neksteun in de diepte te verstellen wordt de hendel (2) ontgrendeld. Als de juiste hoogte is bereikt, draai dan de hendel weer vast. De diepte-instelling heeft een bereik van 7 cm.
- De Reflex heeft een komvormige hoofd- / neksteun, waardoor het hoofd van de cliënt optimaal wordt ondersteund.

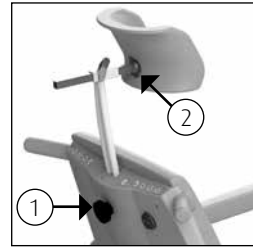

Figuur 17 Hoofd- / neksteun.



Plaats dit onderdeel altijd terug op de stoel wanneer u klaar bent met gebruik. Dit voorkomt het zoek raken van onderdelen.

3.5. Omhoog / omlaag bewegen

Omhoog bewegen

- Als de cliënt op de stoel zit, eerst de wielen op de rem zetten en dan pas de stoel omhoog bewegen.
- Het stoelgedeelte wordt omhoog bewogen door de bedieningsknop met de pijl omhoog in te drukken. Het zitframe zal dan gelijkmatig omhoog bewegen (Zie figuur 18).
- U kunt de beweging op iedere gewenste hoogte laten stoppen door de knop los te laten.
- Houd tijdens de omhooggaande beweging contact met de cliënt.



Figuur 18 Omhoog bewegen.

Omlaag bewegen

- Het stoelgedeelte wordt omlaag bewogen door de bedieningsknop met de pijl omlaag in te drukken. Het zitframe van de Reflex zal dan gelijkmatig dalen (Zie figuur 19).
- U kunt de beweging op iedere gewenste hoogte laten stoppen door de knop los te laten.
- Houd tijdens de omlaaggaande beweging contact met de cliënt.



Figuur 19 Omlaag bewegen.



Controleer voordat u de stoel in hoogte gaat verplaatsen eerst of er zich geen personen of objecten onder de stoel bevinden.

3.6. Kantelen

- De Reflex is uitgevoerd met een kantelfunctie tot maximaal 30° achterwaarts. Deze functie kan bediend worden door de bedieningsknop met de pijl achterwaarts in te drukken. Het stoelgedeelte zal dan gaan kantelen (*Zie figuur 20*).
- Voor het uitvoeren van het kantelen dient u de Reflex op de rem te zetten.
- Als het stoelgedeelte de maximale kantelhoek heeft bereikt zal de beweging automatisch stoppen. De verzorger kan ieder ander moment de beweging laten stoppen door de knop los te laten.
- Om de Reflex weer naar voren te laten kantelen kan de bedieningsknop met de pijl voorwaarts gebruikt worden (*Zie figuur 21*).
- Als het stoelgedeelte in de horizontale stand terug is, zal de beweging automatisch stoppen.
- Tijdens het kantelen moet de voorsluiting gesloten zijn en steunen de armen van de cliënt op de voorsluiting.
- Houd tijdens het kantelen contact met de cliënt.



Figuur 20 Achterwaarts kantelen.



Figuur 21 Voorwaarts kantelen.



Controleer voordat u de stoel gaat kantelen eerst of er zich geen personen of objecten onder de stoel bevinden.

3.7. Toiletfunctie

3.7.1. In combinatie met toilet

- De Reflex kan ook over het toilet gereden worden.
- Verwijder voordat de cliënt plaats heeft genomen op de stoel, het inlegstuk van de zitting.
- Nadat de cliënt plaats genomen en de armsteunen gesloten zijn, brengt de verzorger de Reflex op de juiste hoogte.
- Beweeg de Reflex indien nodig, omhoog of omlaag voor de juiste positie.
- De Reflex kan nu achterwaarts over het toilet gereden worden.
- Laat de Reflex, indien nodig, zakken voor de juiste positie.



De Reflex past niet over ieder toilet.

3.7.2. Gebruik van een ondersteek of emmer

- Wanneer de Reflex gebruikt wordt als toiletstoel, kan onder de zitting in de speciale geleider een RVS / kunststof ondersteek of emmer geschoven worden.
- De ondersteek of emmer wordt aan de achterzijde van de stoel ingeschoven (Zie figuur 22).
- Wanneer gebruik wordt gemaakt van de Lopital kunststof ondersteek, dient de ondersteek zover mogelijk naar voren geschoven te worden (Zie figuur 23).
- Wanneer gebruik wordt gemaakt van de RVS ondersteek of emmer kan de ondersteek in 2 standen onder de zitting geplaatst worden. Aan de voorkant van de zitting (Zie figuur 24) of aan de achterkant van de zitting (Zie figuur 25).

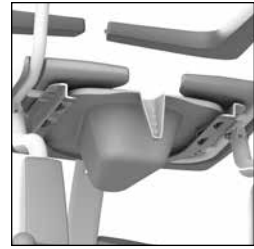

Figuur 22 Ondersteek.



Figuur 23 Lopital Kunststof ondersteek.



Om verwondingen te voorkomen, adviseren wij de verzorger om het inlegstuk uit de zitting te verwijderen en de ondersteek of emmer te plaatsen voordat de cliënt plaatsneemt.



De Lopital kunststof ondersteek, RVS ondersteek en emmer dienen na gebruik gereinigd en gedesinfecteerd te worden in bijvoorbeeld een bedpanspoeler.



Wanneer de Lopital kunststof ondersteek, RVS ondersteek of emmer gebruikt is, dient u deze uit de stoel te halen, voordat u de stoel gaat verrijden of in hoogte gaat verstellen of gaat kantelen.



Figuur 24 RVS ondersteek voorin.



Figuur 25 RVS ondersteek achterin.

3.8. Opladen accu

- De Reflex is een elektrisch aangedreven hoog / laag douche-toiletstoel en werkt op een accu.
- Het oplaadpunt bevindt zich aan de achterzijde van de stoel (1) (Zie figuur 26).
- Als de accu grotendeels ontladen is, zal de led (2) naast het accuteken op het bedieningspaneel rood gaan knipperen, dit ten teken dat de accu opgeladen dient te worden (Zie figuur 26).

- Als de led continu rood oplicht, moet de accu direct opgeladen worden. De stoel is dan niet meer te gebruiken.
- Sluit de lader aan op de Reflex (Zie figuur 26).
- Wanneer de lader aangesloten wordt op de Reflex gaat de bediening in slaapstand (alle functies worden dan uitgeschakeld).

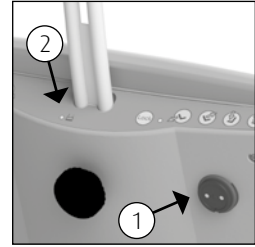

Figuur 26 Oplaadpunt.



Zorg ervoor dat u de stekker op de juiste, passende positie in het oplaadpunt duwt.



Alleen de origineel meegeleverde lader van de Reflex gebruiken. Bij gebruik van een andere lader is Lopital niet aansprakelijk voor de eventuele gevolgen, zoals het beschadigen van de elektronica.



Wanneer de lader aangesloten wordt op de Reflex gaat de bediening in slaapstand (alle functies worden dan uitgeschakeld).



De lader die gebruikt dient te worden voor de Reflex is de 'Mascot 2241'.

- Als het indicatielampje op de lader groen oplicht is de accu voldoende opgeladen. De lader kan aangesloten blijven als de accu voldoende is geladen. Er treedt geen schade op wanneer de lader aangesloten blijft.
- Koppel de Reflex los van de lader.
- De Reflex is na het activeren gereed voor gebruik (Zie paragraaf 2.2. Activeren).



Figuur 27 Accu-indicatie op bediening.

Leds branden niet: Stoel staat in slaapstand en is niet te gebruiken.

Groene led brandt: Stoel is bedrijfsklaar.

Rode led knippert: Accu dient geladen te worden (stoel is nog bruikbaar).

Rode led brandt: Accu is geheel ontladen en moet meteen worden geladen.



Laad de accu op in een goed geventileerde droge ruimte.



Zet de stoel na gebruik aan de lader voor behoud van de accu. Laad de stoel minimaal één maal per week op!

Voor instructievideo's ga naar www.lopital.nl of kijk op www.youtube.com/user/LopitalNL

4. Veiligheidsfuncties

4.1. Vergrendelknop

De Reflex is voorzien van een vergrendelknop (1) (Zie *figuur 28*). Bedien de vergrendelknop wanneer de Reflex gedurende langere tijd niet gebruikt gaat worden. Dit om eventueel ongewenst gebruik van de stoel te voorkomen. Bij het indrukken van de vergrendelknop gaat de rode led (2) naast de vergrendelknop branden, ten teken dat de stoel niet functioneert.

Om de stoel weer te kunnen gebruiken moet u de stoel resetten. Dit doet u door beide omhoogknoppen 4 seconden ingedrukt te houden.

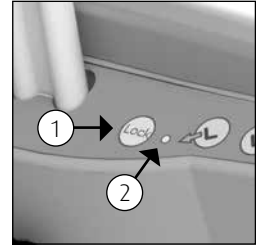

Figuur 28 Vergrendelknop.

4.2. Slaapstand

Na ongeveer een uur valt de stoel in een slaapstand en de accu-indicatie leds op de handbediening gaan dan uit. Om de stoel weer te kunnen gebruiken moet de stoel geactiveerd worden (Zie *paragraaf 2.2. Activeren*).

4.3. Nooddaal

Als de bediening niet meer functioneert en de stoel in een hoge positie staat kan de stoel naar beneden worden gebracht door middel van de nooddaalhendel.

Controleer eerst of de stoel niet in de slaapstand staat!

- Plaats de nooddaalhendel op de daarvoor bestemde plaats (1) (Zie *figuur 29*).
- Draai de hendel met de klok mee (2) (Zie *figuur 29*).

De stoel zakt nu naar de laagste positie (let op dat er zich geen personen of objecten onder de stoel bevinden). Haal de cliënt uit de stoel en gebruik de stoel niet meer totdat deze gerepareerd is. Zet de stoel op een veilige plaats en geef aan dat de stoel defect is.

Neem contact op met de technische dienst of de service afdeling van Lopital. E-mail: info@lopital.nl

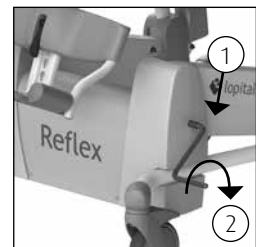

Figuur 29 Nooddaalhendel.

5. Reiniging en onderhoud

De Reflex dient na ieder gebruik gereinigd te worden met water en normale huishoudelijke schoonmaakmiddelen. PUR integraal schuimdelen met IMC coating worden bij voorkeur d.m.v. wrijven gereinigd en gedesinfecteerd. Gebruik hiervoor geen schuurmiddel of andere agressieve oplosmiddelen. Indien nodig kunnen PUR delen met een oplossing van 70% ethanol of propanol gedesinfecteerd worden.

De inwerktijd van de middelen hebben een significante invloed op de levensduur van de PUR delen. Vanwege de materiaaleigenschappen van PUR moet contact met scherpe voorwerpen worden vermeden. Dit kan leiden tot beschadiging of scheurvorming in het materiaal. Tenslotte wijzen wij u erop dat ook niet kritieke delen van de PUR delen gereinigd en gedesinfecteerd moeten worden.

Controleer regelmatig de wielen op haren, stof en zeepresten en verwijder deze waar nodig. Onderhoud en reparatie aan de Reflex zijn alleen uit te voeren door daartoe bevoegd personeel.

Onderhoudsschema	
Na ieder gebruik	<ul style="list-style-type: none">• Stoel reinigen met water en normale huishoudelijke schoonmaakmiddelen.• PUR integrale schuimdelen reinigen en desinfecteren.• Controleren of alle onderdelen van de Reflex aanwezig zijn, zoals de voetsteunen en inlegstuk van de zitting en handbediening.
Wekelijks	<ul style="list-style-type: none">• Wielen controleren op haren, stof en zeepresten en verwijderen waar nodig.• Controleren of de werking van de stoel nog goed is.• Laad de accu minimaal 1 keer per week op.

Jaarlijks



- Volgens de verordening MDR (EU) 2017/745 medische hulpmiddelen moet een stoel volgens de richtlijnen van de producent onderhouden worden. Bij voorkeur dient dit te worden gedaan door Lopital of een ander daartoe bevoegde instantie. Lopital biedt de mogelijkheid om de stoel 1 keer per jaar grondig te laten inspecteren onderhouden, middels het Periodiek Preventief Onderhoud.

Voor meer informatie over het onderhoudscontract kunt u contact opnemen met Lopital (info@lopital.nl) of met uw leverancier.

Zie voor een volledige reinigings- en desinfectieinstructie het reinigings- en desinfectieprotocol op de website van Lopital. (www.lopital.nl/downloads-videos).

6. Omgevingscondities

Omgevingscondities bij opslag en transport

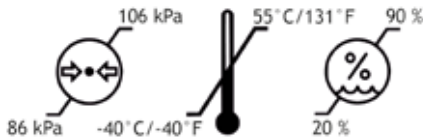

Tijdens transport moet de stoel uitgeschakeld zijn (Zie *paragraaf 4.1. vergrendelknop*).

Omgevingscondities tijdens gebruik

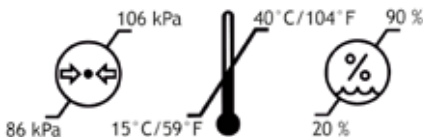

7. Verwijdering onderdelen

Alle onderdelen die vervangen of verwijderd worden, kunnen terug worden gestuurd naar Lopital BV. Ook is het mogelijk deze onderdelen aan de monteur aan te bieden voor vernietiging. Wij zullen ervoor zorgen dat alle onderdelen op een milieuvriendelijke wijze worden verwerkt.

Wanneer u zelf zorgt voor de vernietiging van het product, dient u er rekening mee te houden dat accu's en laders moeten worden afgevoerd als klein chemisch afval.

8. Technische gegevens



De Reflex Douche-toiletstoel behoort tot de categorie 'BF'.



De Reflex Douche-toiletstoel is een klasse 2 EMC product.

De Reflex is spatwaterdicht, dit houdt in dat de Reflex onder de douche gezet kan worden. Dit wordt aangegeven met de aanduiding IPX4.

8.1. Opbouw

Frame:	RVS en stalen buizen en plaatwerk voorzien van tweelaags poedercoating
Scharnierpunten:	RVS, afdekkappen uit kunststof V0
Wielen:	kunststof, Ø 12,5 cm, dubbel blokkeerbaar
Lichaamsondersteuning:	PUR (polyurethaan).
Eigen gewicht:	53 kg
Maximale belasting:	135 kg
Gewicht comfort beensteun:	3,6 kg per stuk

8.2. Aandrijving

Aandrijving:	RVS spindels voor hoog / laag beweging 24V actuator voor kantelverstelling
Accu:	Accucapaciteit 7Ah
Lader:	110-240V AC, 50-60Hz, max. 0,35A, Kabellengte 1,5 m

8.3. Afmetingen

Uitwendige maten:	70 cm breed, 106 cm diep
Zithoogte:	Verstelbaar: minimaal 50 cm, maximaal 100 cm
Voetsteunverstelling:	23 cm
Hoofd- /neksteunverstelling:	Diepte 7 cm & hoogte 12 cm
Traploze kantelverstelling:	30° achterwaarts

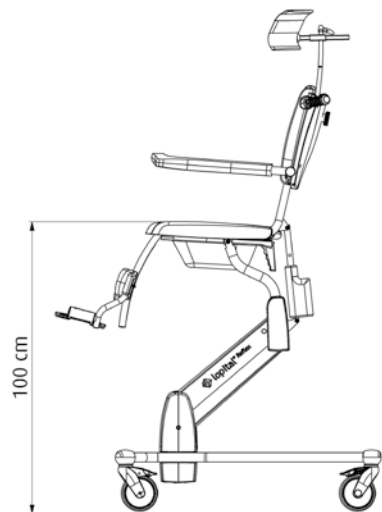
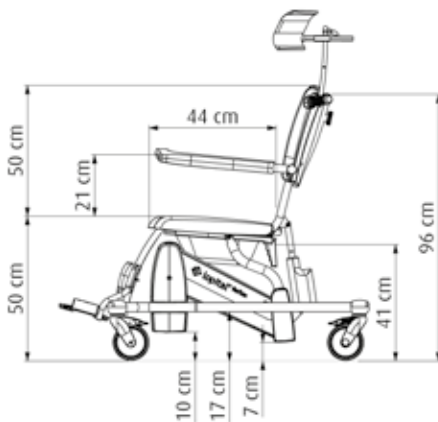
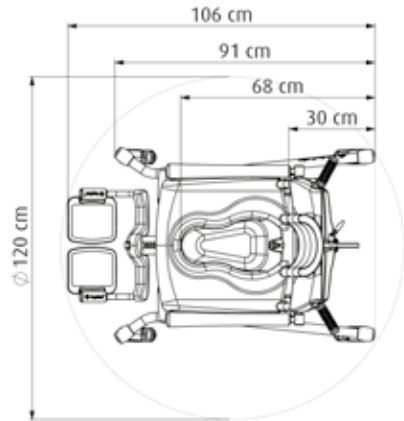

Manufacturer's Declaration of Conformity
CE marking in accordance with the Medical Device Regulation

Brand name:	Lopital	
Medical device:	Reflex	
Device description:	Mobile shower-/toilet chair with electrically adjustable height and inclination	
Models:	51005600 & 51005605	
Classification:	Class I	
Basic UDI-DI:	872025610300451005600CA & 872025610301151005605BC	
Conforms to regulation:	Medical Device Regulation (EU) 2017/745	
Standards applied:	NEN-EN-ISO 14971:2019 <i>Medical devices-Application of risk management to medical devices</i> NEN-EN 12182:2012 <i>Assistive product for persons with disability-General requirements and test methods</i> ISO 17966:2016 <i>Assistive products for personal hygiene that support users-Requirements and test methods</i> IEC 60529:2019 <i>Degrees of protection provided by enclosures (IP Code)</i> IEC 60601-1:2005 + A1:2012 <i>Medical electrical equipment - Part 1: General requirements for basic safety and essential performance</i> IEC 60601-1-2:2007 <i>Medical electrical equipment - Part 1-2: General requirements for basic safety and essential performance - Collateral Standard: Electromagnetic disturbances - Requirements and tests</i> IEC 60601-1-6:2010 <i>Medical electrical equipment - Part 1-6: General requirements for basic safety and essential performance - Collateral standard: Usability</i> IEC 62366-1:2007 <i>Medical devices - Part 1: Application of usability engineering to medical devices</i> CAN/CSA-C22.2 No. 60601-1:14 <i>Medical electrical equipment - part 1: General requirements for basic safety and essential performance</i> ANSI/AAMI ES60601-1:2005/A2:2010/(R)2012 <i>General requirements for basic safety and essential performance</i> UNI-CEI-EN-ISO 13485:2016 <i>Medical devices-Quality management systems-Requirements for regulatory purposes</i> NEN-EN-ISO 9001:2015 <i>Quality management systems - Requirements</i> NEN-EN-ISO 14001:2015 <i>Environmental management systems - Requirements with guidance for use</i>	
Certificate/report no.:	Certificate: NL-36634 Reports: 2174112.50 (A,B,C,D), 2174112.0501-EMC	

Authorised signatory, Cees van Dam, director:

Signature:



Date:

2021-05-03

Place:

Oisterwijk

9. Elektromagnetische compatibiliteit

Richtlijnen en verklaring van de fabricant – elektromagnetische emissies		
De Reflex is bedoeld voor gebruik in de elektromagnetische omgeving die hieronder wordt gespecificeerd. De klant of de gebruiker van de Reflex dient te garanderen dat de stoel in een dergelijke omgeving wordt gebruikt.		
Emissie test	compliance	Elektromagnetische omgeving - Richtlijnen
RF emissies CISPR11	Groep 1	De Reflex gebruikt alleen RF-energie voor de interne functies. Zodoende zijn de RF-emissies van de stoel zeer laag en zullen ze vermoedelijk geen interferentie vertonen met nabije elektronische apparatuur.
RF emissies CISPR11	Klasse B	De Reflex is geschikt voor gebruik in alle gebouwen, inclusief woningen en gebouwen die rechtstreeks zijn aangesloten op het openbare laagspannings-netwerk in gebouwen die voor woondoelinden worden gebruikt.
Harmonische emissies IEC 61000-3-2	Klasse A	
Spanningsschommelingen / flikkerings emissies IEC 61000-3-3	Compliant	

Richtlijn en verklaring fabricant – elektromagnetische immuniteit			
De Reflex is bedoeld voor gebruik in de elektromagnetische omgeving die hieronder wordt gespecificeerd. De klant of de gebruiker van de Reflex dient te garanderen dat het apparaat in een dergelijke omgeving wordt gebruikt.			
Immunitiestest	IEC 60601-1-2 Test niveau	Compliantieniveau	Elektromagnetische omgeving - Richtlijnen
Elektrostatische ontla- ding (ESD) IEC 61000-4-2	±6 kV contact ±8 kV atmosfeer	±6 kV contact ±8 kV atmosfeer	Vloeren moeten van hout, beton of keramische tegels zijn. Als vloeren zijn bedekt met synthetisch materiaal, moet de relatieve luchtvochtigheid minstens 30% zijn.
Elektrische sprongspan- ning/pieken IEC 61000-4-4	±2 kV voor voedingskabels	±2 kV voor voedingskabels	De kwaliteit van de netspanning moet gelijk zijn aan die van een standaardomgeving in een winkel-centrum of ziekenhuis.
Overspanning IEC 61000-4-5	±1 kV lijn naar lijn	±1 kV lijn naar lijn	De kwaliteit van de netspanning moet gelijk zijn aan die van een standaardomgeving in een winkel-centrum of ziekenhuis.
Spanningsterugval, korte stroomonderbrekingen en schommelingen in de spanning op de voedingskabels IEC 61000-4-11	<5% Un (>95% terugval in Un) voor 0,5 cyclus 40% Un (60 % terugval in Un) voor 5 cyclus 70% Un (30 % terugval in Un) voor 25 cyclus <5% Un (>95% terugval in Un) voor 5 seconden	<5% Un (>95% terugval in Un) voor 0,5 cyclus 40% Un (60 % terugval in Un) voor 5 cyclus 70% Un (30 % terugval in Un) voor 25 cyclus <5% Un (>95% terugval in Un) voor 5 seconden	De kwaliteit van de netspanning moet gelijk zijn aan die van een standaardomgeving in een winkelcentrum of ziekenhuis. De Reflex is voorzien van een accu.
Netfrequentie (50/60 Hz) Magnetische veld IEC 61000-4-8	3 A/m	3 A/m	Magnetische velden op basis van netfrequentie moeten op niveau worden gehouden die kenmerkend zijn voor een gangbare locatie in een gangbare commerciële omgeving of ziekenhuisomgeving.
OPMERKING Un is de netspanning (wisselspanning) voordat het testniveau wordt toegepast.			

Richtlijn en verklaring fabricant – elektromagnetische immuniteit			
De Reflex is bedoeld voor gebruik in de elektromagnetische omgeving die hieronder wordt gespecificeerd. De klant of de gebruiker van de Reflex dient te garanderen dat de stoel in een dergelijke omgeving wordt gebruikt.			
Immuniteitstest	IEC 60601-1-2 Testniveau	compliantieniveau	Elektromagnetische omgeving - Richtlijnen
Geleide RF IEC 61000-4-6	3 Vrms 150 kHz to 80 MHz	3 V	<p>Draagbare en mobiele RF-communicatieapparatuur mag niet dichterbij onderdelen van de Reflex, inclusief kabels, worden gebruikt, dan de aanbevolen scheidingsafstand die is berekend op basis van de vergelijking die geldt voor de frequentie van de zender.</p> <p>Aanbevolen scheidingsafstand</p> $d = 1,2 \sqrt{P}$ <p>$d = 1,2 \sqrt{P}$ 80 MHz to 800 MHz $d = 2,4 \sqrt{P}$ 800 MHz to 2,5 GHz</p> <p>Waar P het maximale nominale uitgangsvermogen van de zender in Watt (W) is volgens de fabrikant van de zender en d de aanbevolen scheidingsafstand in meter (m).</p> <p>De veldsterkten afkomstig van de vaste RF-zenders, zoals bepaald met een elektromagnetisch onderzoek van de locatie,^a dienen lager te zijn dan het compliantieniveau per frequentiebereik.^b</p> <p>Interferentie kan voorkomen in de omgeving van apparatuur die is voorzien van het volgende symbool:</p> 
Uitgestraalde RF IEC 61000-4-3	3 V/m 80 MHz to 2,5 GHz	3 V/m	
<p>OPMERKING 1 Bij 80 MHz and 800 MHz geldt het hoogste frequentiebereik.</p> <p>OPMERKING 2 Deze richtlijnen gelden mogelijk niet in alle situaties. Elektromagnetische overdracht wordt beïnvloed door absorptie door en weerkaatsing van structuren, objecten en personen.</p>			
<p>a De veldsterkten voor vaste zenders, zoals basisstations voor radiotelefoons (mobiel/draadloos) en mobiele radio's op land, zenders van zendamateurs, radio-uitzendingen in AM en FM en tv-uitzendingen kunnen theoretisch niet nauwkeurig worden voorspeld. Voor het evalueren van de elektromagnetische omgeving als gevolg van de aanwezigheid van vaste RF-zenders moet een elektromagnetisch onderzoek op de locatie worden uitgevoerd. Als de gemeten veldsterkte op de locatie waarin de Reflex wordt gebruikt, hoger is dan het relevante RF-compliantieniveau hierboven, moet de Reflex worden geobserveerd om te controleren of het normaal functioneert. Als blijkt de stoel niet normaal functioneert, kunnen extra maatregelen nodig zijn, zoals het anders richten of verplaatsen van de stoel.</p> <p>b In het frequentiebereik 150 kHz tot 80 MHz, moeten de veldsterkten lager zijn dan 3 V/m.</p>			

Aanbevolen scheidingsafstanden tussen draagbare en mobiele RF-communicatieapparatuur en de Reflex			
De Reflex is bedoeld voor gebruik in een elektromagnetische omgeving waarin uitgestraalde RF-verstoringen onder controle zijn. De klant of de gebruiker van de Reflex kan elektromagnetische interferentie mede voorkomen door een minimumafstand aan te houden tussen draagbare en mobiele RF-communicatieapparatuur (zenders) en de Reflex volgens de onderstaande aanbevelingen, afhankelijk van het maximale uitgangsvermogen van de communicatieapparatuur.			
Maximale nominale uitgangsvermogen van zender	Scheidingsafstand afhankelijk van frequentie van de zender		
	m		
W	150 kHz to 80 MHz	80 MHz tot 800 MHz	800 MHz tot 2,5 GHz
	d =1,2 √P	d =1,2 √P	d =2,4 √P
0,01	0,12	0,12	0,24
0,1	0,38	0,38	0,76
1	1,2	1,2	2,4
10	3,8	3,8	7,6
100	12	12	24
Voor zenders met een maximaal nominaal uitgangsvermogen dat hierboven niet wordt vermeld, kan de aanbevolen scheidingsafstand d in meter (m) worden geschat aan de hand van de vergelijking die geldt voor de frequentie van de zender, waarbij P het maximale nominale uitgangsvermogen van de zender in Watt (W) is volgens de fabrikant van de zender.			
OPMERKING 1 Bij 80 MHz en 800 MHz geldt de scheidingsafstand voor het hoogste frequentiebereik.			
OPMERKING 2 Deze richtlijnen gelden mogelijk niet in alle situaties. Elektromagnetische overdracht wordt beïnvloed door absorptie door en weerkaatsing van structuren, objecten en personen.			



Voor meer informatie bezoek ook onze website: www.lopital.nl

Lopital Nederland B.V. Laarakkerweg 9, 5061 JR Oisterwijk, Postbus 56, 5060 AB Oisterwijk
Tel +31 (0)13 5239300, E-mail info@lopital.nl, www.lopital.nl

Voor meer informatie bezoek ook onze website: www.lopital.be

Lopital België Bvba, Antwerpsesteenweg 124, 2630 Aartselaar
Tel +32 (0)3/870.51.60, E-mail info@lopital.be, www.lopital.be

CE



User5600 02-2022